

Péage 1180

CRÉÉ LE
2024-10-08

Étages 2	Pièces 13	Salles de bain 2.1
--------------------	---------------------	------------------------------

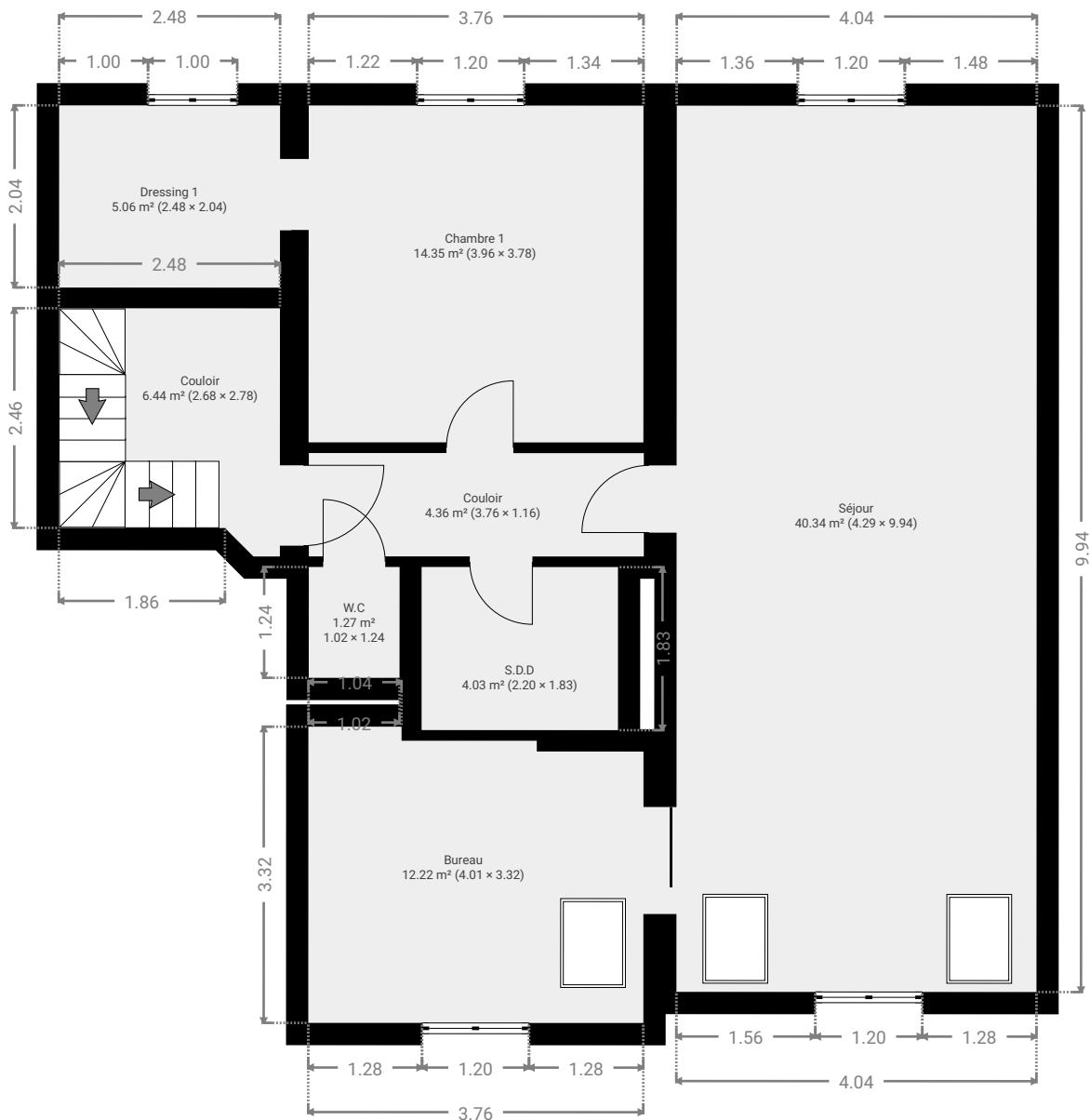
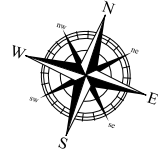

▼ Bureau
2e étage

LARGEUR : 4.01 m • LONGUEUR : 3.32 m
SURFACE : 12.22 m² • PÉRIMÈTRE : 14.66 m

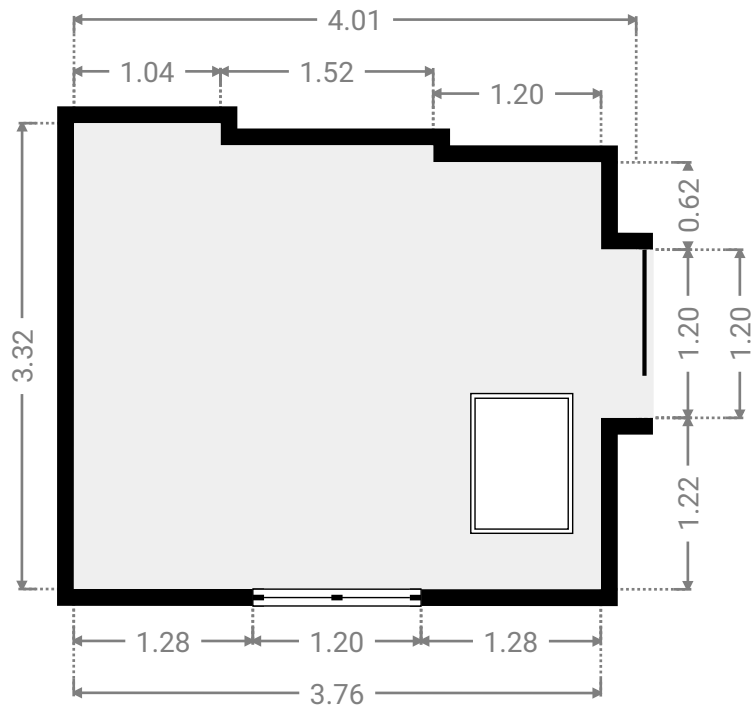
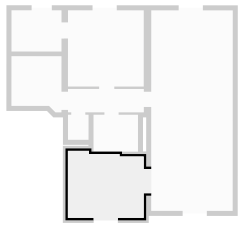

▼ Chambre 1
2e étage

LARGEUR : 3.96 m • LONGUEUR : 3.78 m
SURFACE : 14.35 m² • PÉRIMÈTRE : 15.47 m

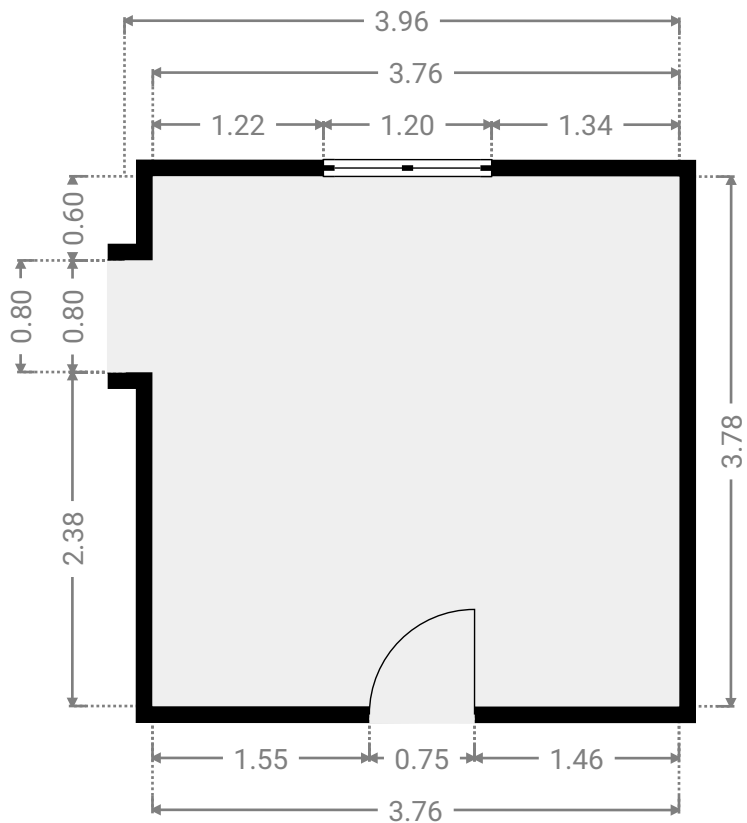
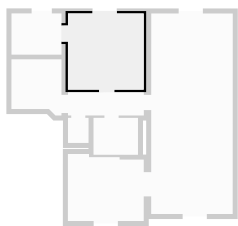

▼ Couloir
2e étage

LARGEUR : 2.68 m • LONGUEUR : 2.78 m
SURFACE : 6.44 m² • PÉRIMÈTRE : 10.75 m

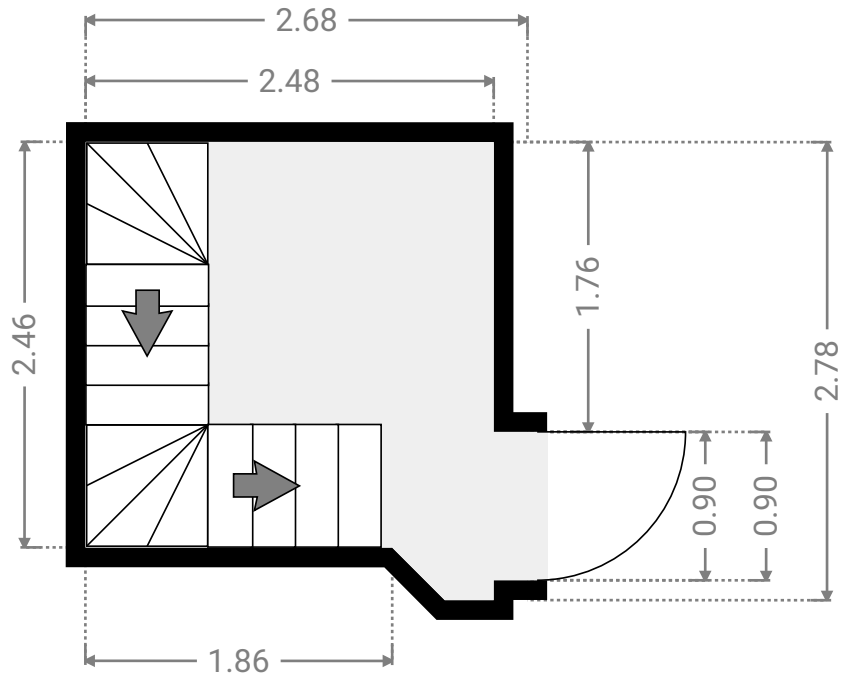
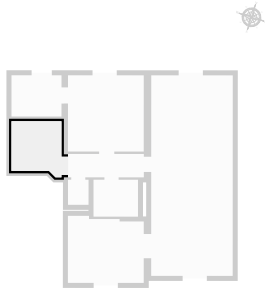

▼ Couloir
2e étage

LARGEUR : 3.76 m • LONGUEUR : 1.16 m
SURFACE : 4.36 m² • PÉRIMÈTRE : 9.83 m

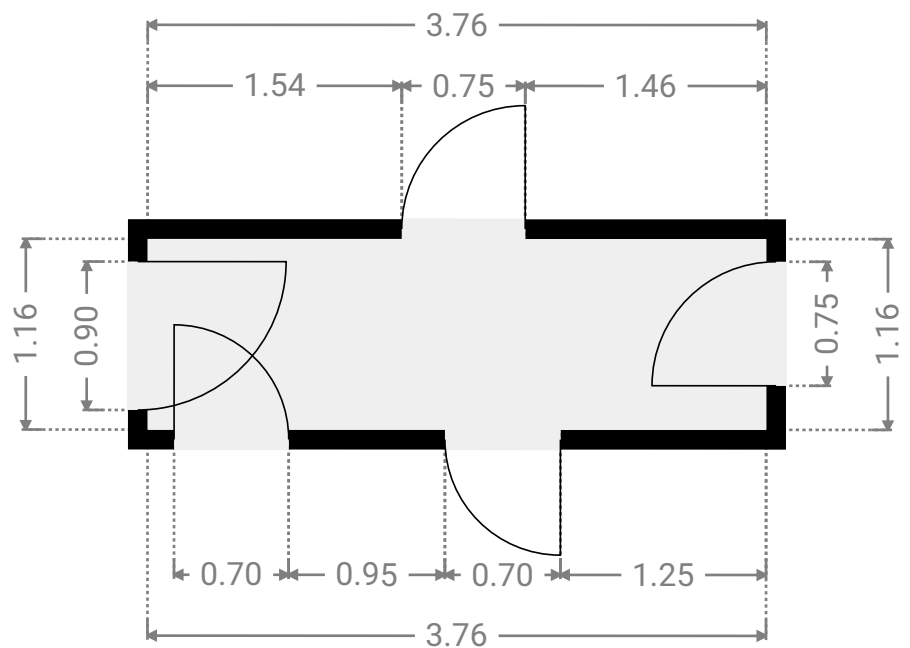
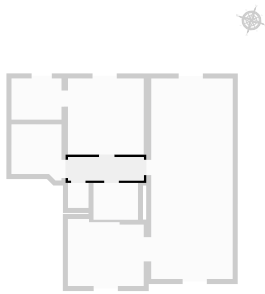

▼ Dressing 1
2e étage

LARGEUR : 2.48 m • LONGUEUR : 2.04 m
SURFACE : 5.06 m² • PÉRIMÈTRE : 9.04 m

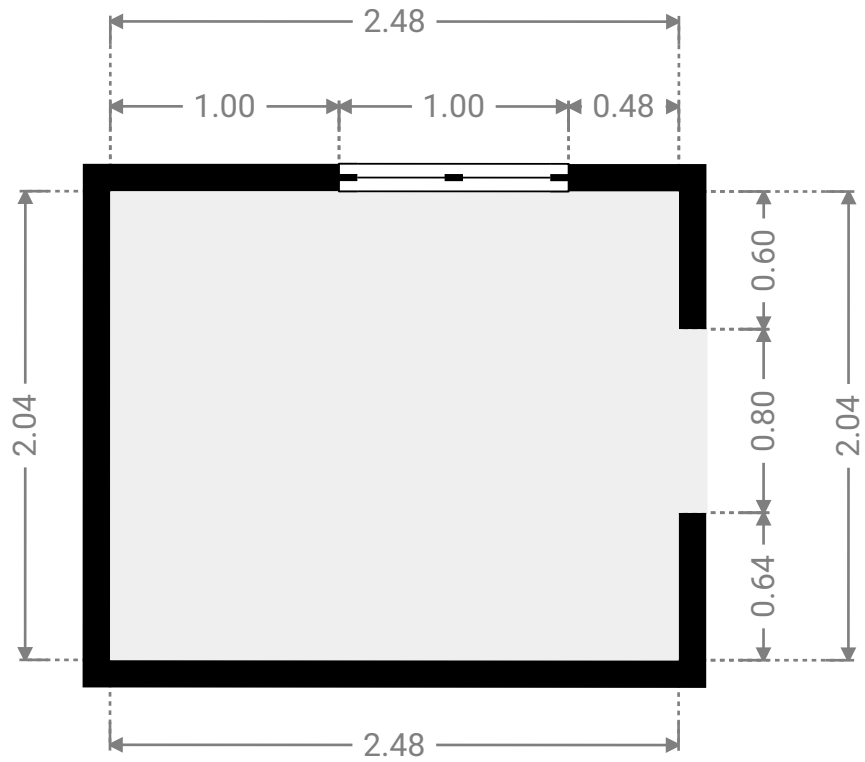
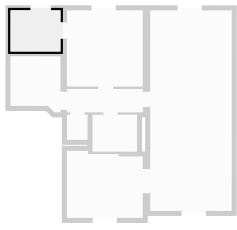

▼ S.D.D
2e étage

LARGEUR : 2.20 m • LONGUEUR : 1.83 m
SURFACE : 4.03 m² • PÉRIMÈTRE : 8.06 m

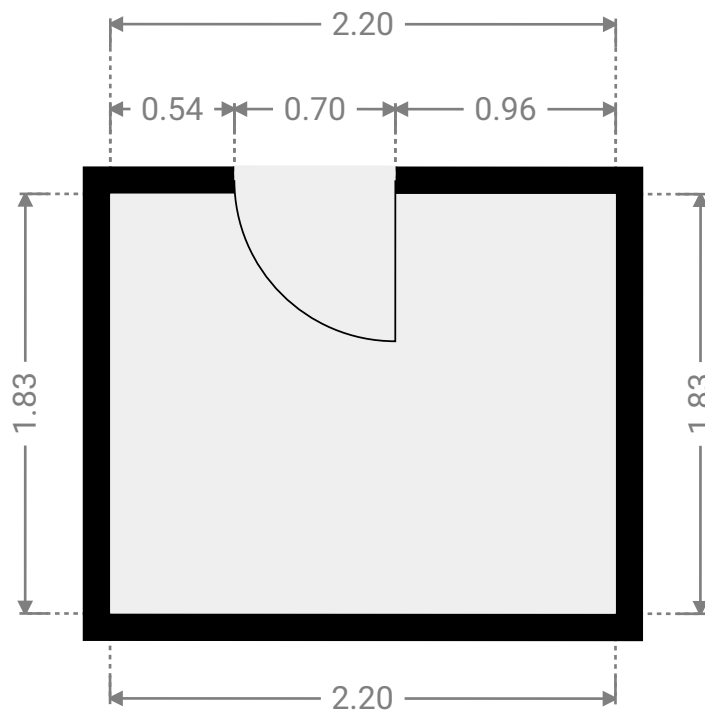
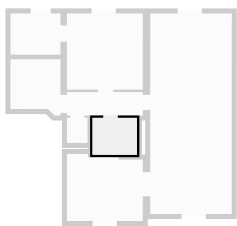

▼ **Séjour**
2e étage

LARGEUR : 4.29 m • LONGUEUR : 9.94 m
SURFACE : 40.34 m² • PÉRIMÈTRE : 28.46 m

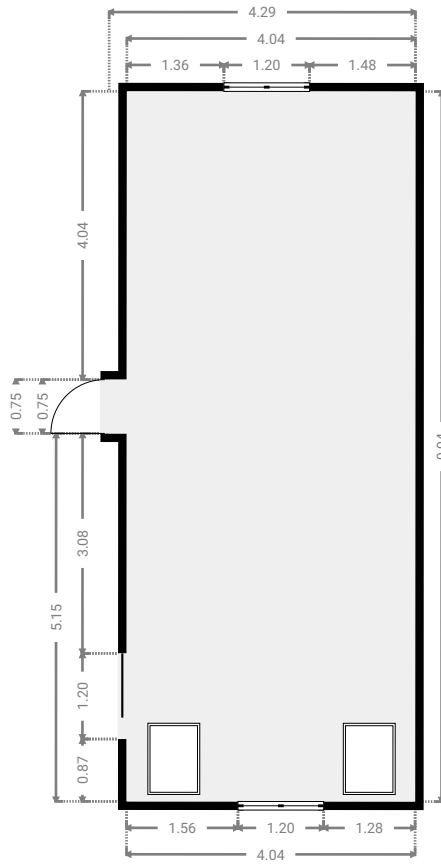
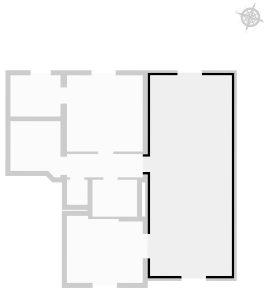

▼ **W.C**
2e étage

LARGEUR : 1.02 m • LONGUEUR : 1.24 m
SURFACE : 1.27 m² • PÉRIMÈTRE : 4.52 m

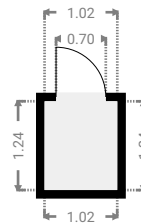
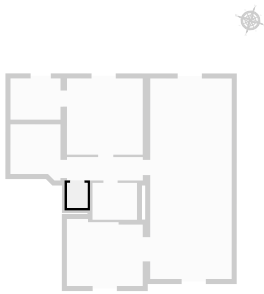

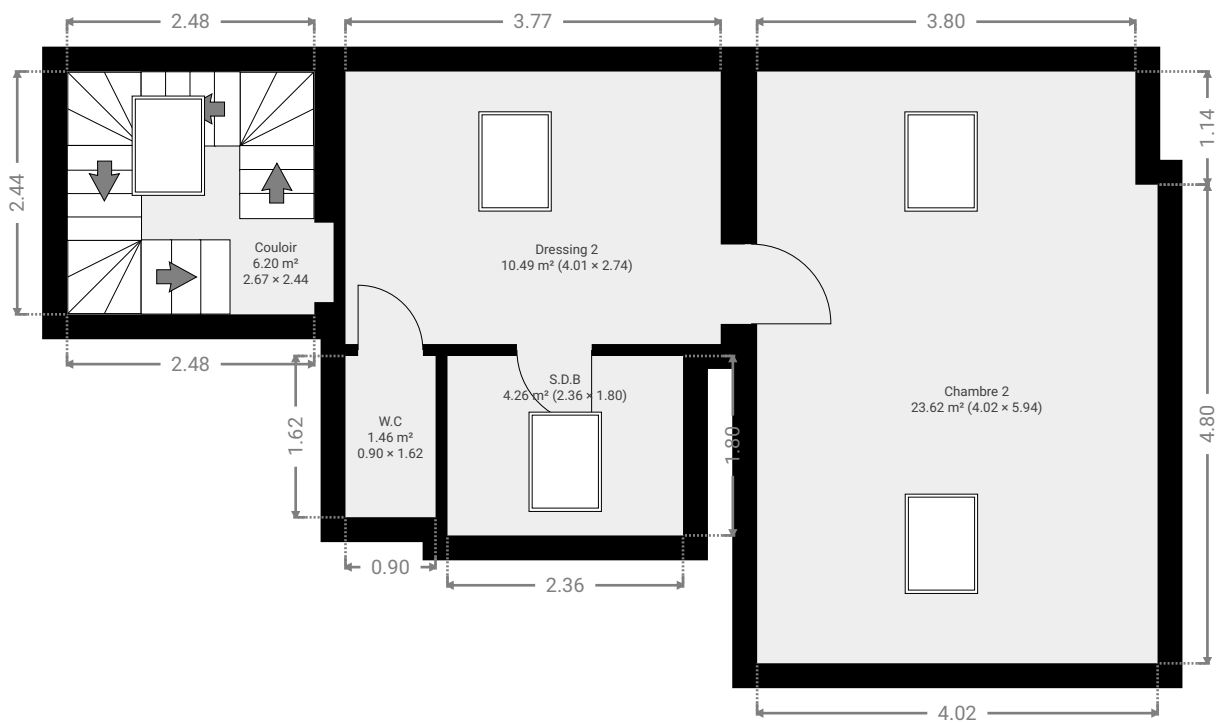
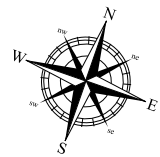

▼ **Chambre 2**
3e étage

LARGEUR : 4.02 m • LONGUEUR : 5.94 m
SURFACE : 23.62 m² • PÉRIMÈTRE : 19.92 m

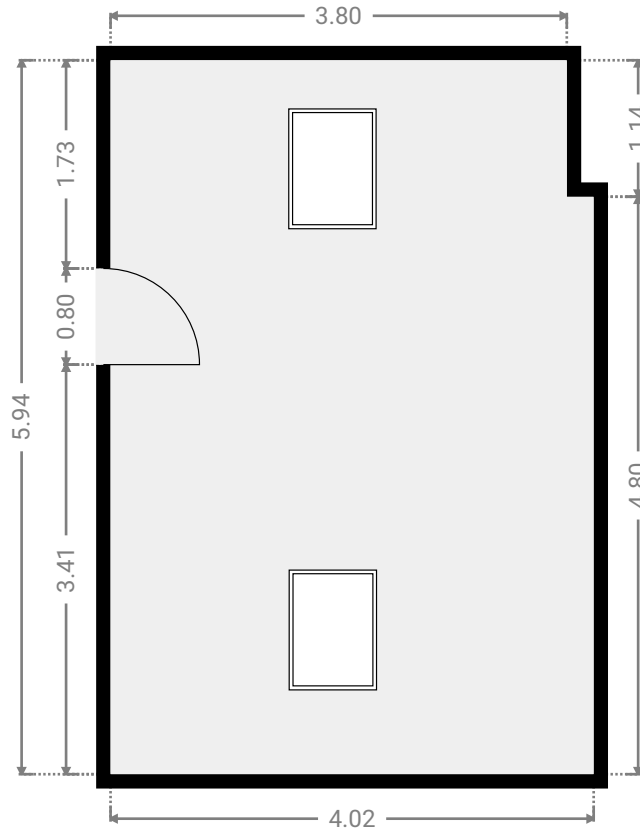
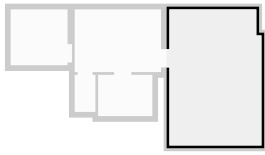

▼ **Couloir**
3e étage

LARGEUR : 2.67 m • LONGUEUR : 2.44 m
SURFACE : 6.20 m² • PÉRIMÈTRE : 10.22 m

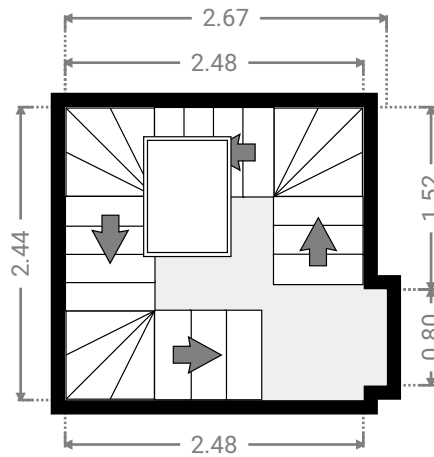
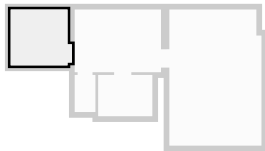

▼ Dressing 2
3e étage

LARGEUR : 4.01 m • LONGUEUR : 2.74 m
SURFACE : 10.49 m² • PÉRIMÈTRE : 13.49 m

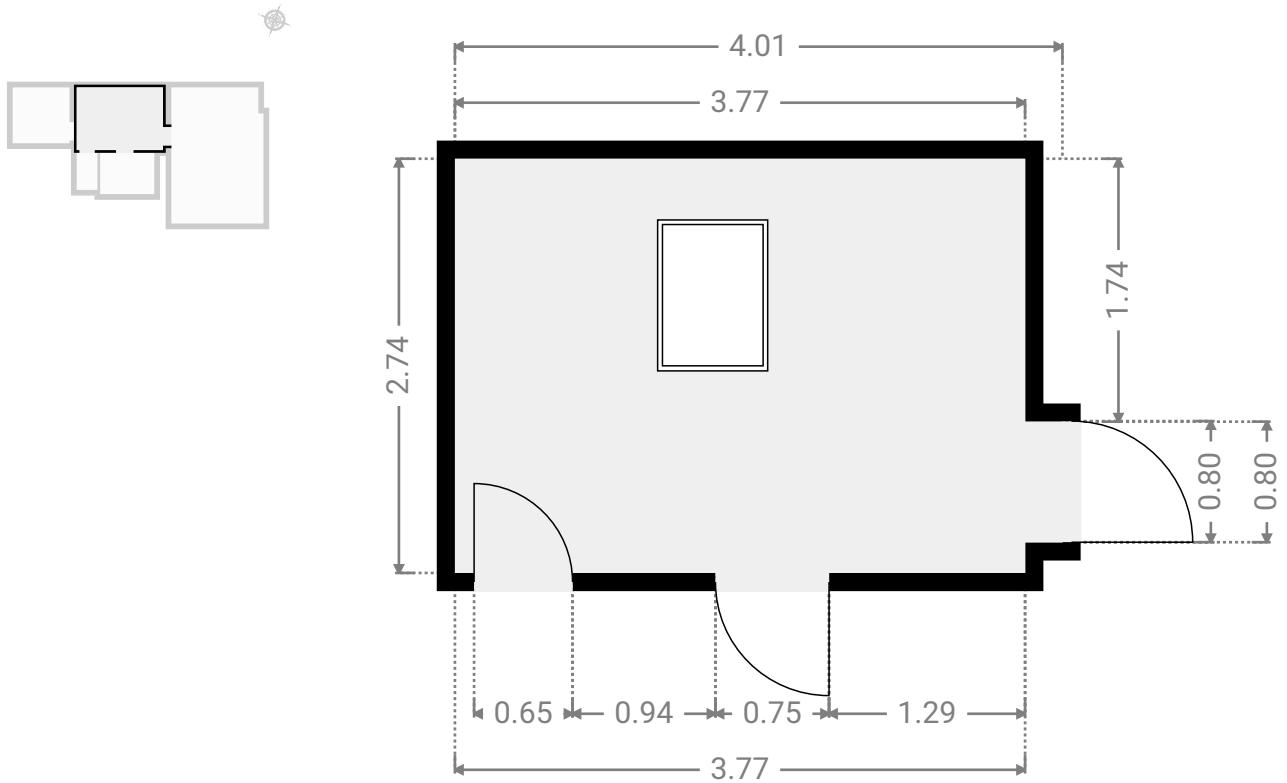

▼ S.D.B
3e étage

LARGEUR : 2.36 m • LONGUEUR : 1.80 m
SURFACE : 4.26 m² • PÉRIMÈTRE : 8.33 m

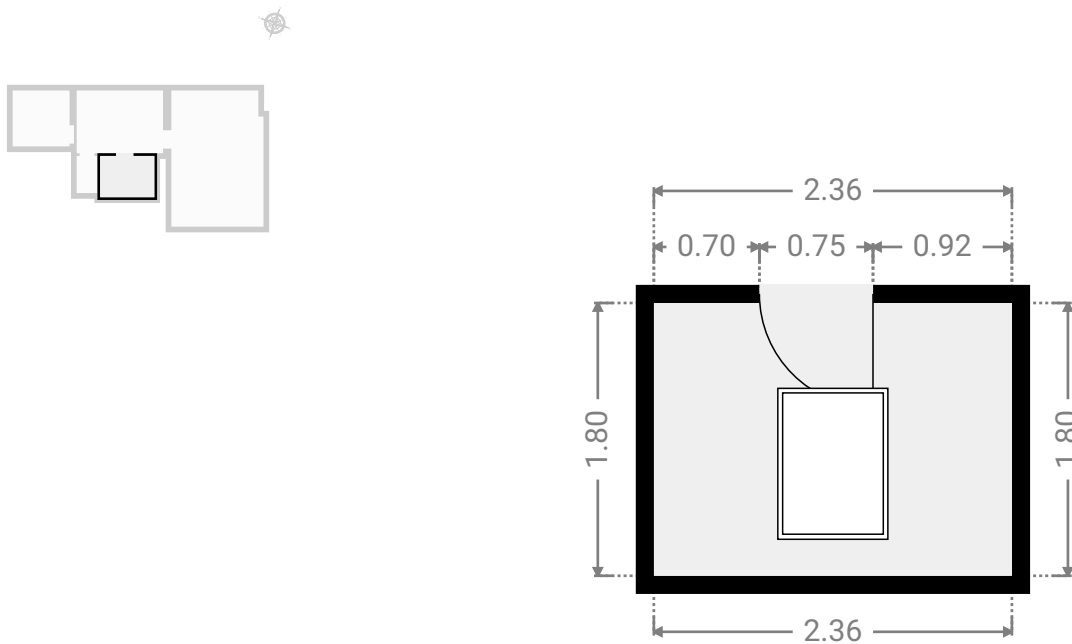

▼ **W.C**
3e étage

LARGEUR : 0.90 m • LONGUEUR : 1.62 m
SURFACE : 1.46 m² • PÉRIMÈTRE : 5.05 m

